

# Crystal Units 水晶振動子

## 表面実装タイプ

## Surface Mount Type

### SM-532B

#### Features

1.1mm Max Thick  
 High Stability in Wide Temperature Range  
 Reflow Available  
 Excellent Aging  $\pm 1.0\text{ppm/year}$

#### 特長

厚み 1.1mmMax と薄型である  
 広い温度範囲で優れた温度特性  
 優れた耐熱性（リフロー可能）及び耐環境性  
 エージング特性が優れている

#### Characteristics 仕様

Frequency Range	周波数範囲	14.400MHz ~ 60.00MHz	
Frequency Tolerance	周波数製作偏差	$\pm 10\text{ppm}$	$25 \pm 3$
Frequency Stability	周波数温度特性	$\pm 4, \pm 5, \pm 10\text{ppm}$	-10 ~ 60
ESR Fundamental Tone	ESR 基本波	60 Max	-10 ~ 60

Above specifications are a part of the standard specification  
 この仕様は標準仕様の一部です  
 詳細はお問い合わせ下さい

#### Dimensions(mm) 外観寸法

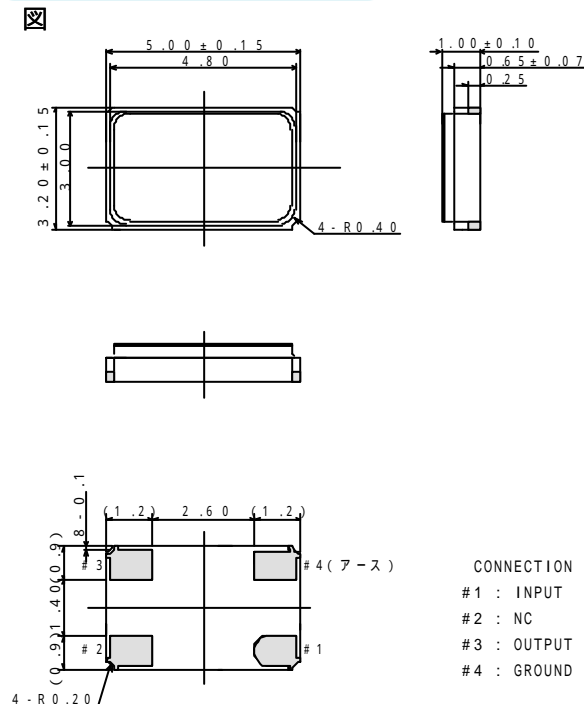

#### Carrier Tape キャリアテープ

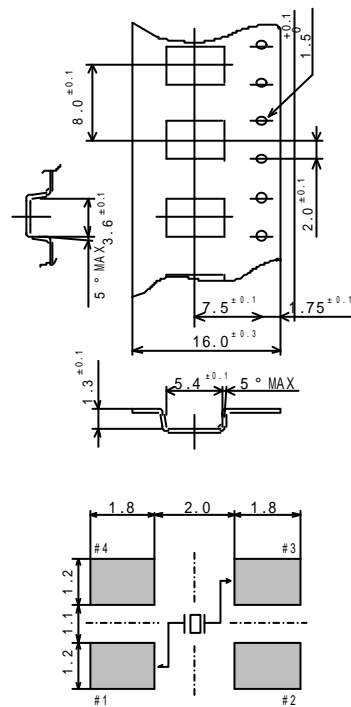

ランドパターン参考図 (TOP VIEW)